

TECHNISCHE ÜBERSICHT



Abb. 4 Modell RAPID mit Sortierband



▶ TECHNISCHE DATEN / LEISTUNG

Sägemotor	kW	7,5
Anzahl Sägeblätter		2
Ø Sägeblätter	mm	400 bzw. 550
Angetriebene Unterwalzen		3
Angetriebene Oberwalzen		3
Ø Unterwalzen	mm	111,9
Ø Oberwalzen	mm	110
Anzahl Absaugstutzen		2
Ø Absaugstutzen	mm	160
Erforderliche Luftleistung für die Absaugung	m ³ /h	4300 ^{*)}
Eingangslänge min.	mm	800

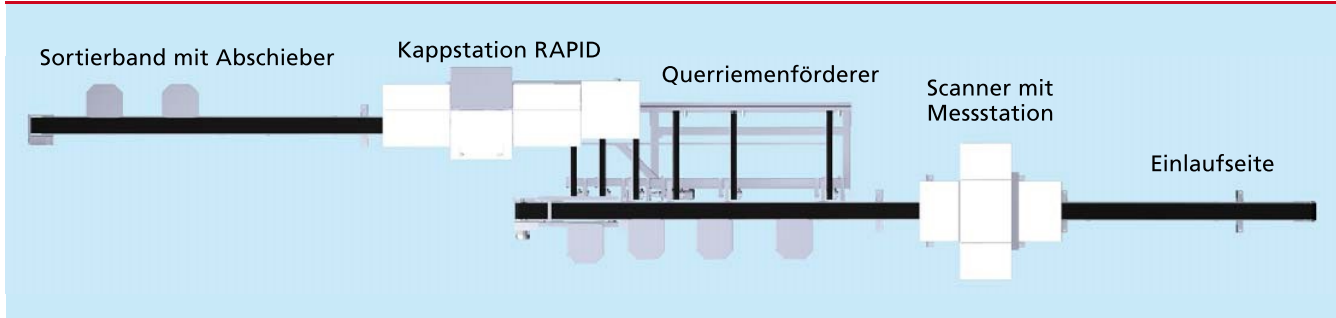
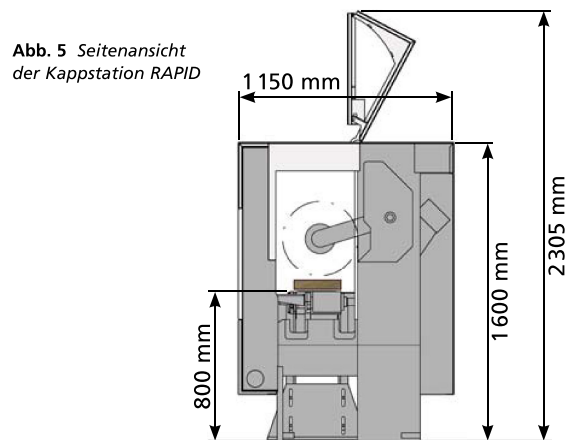
*) bei einer Luftgeschwindigkeit von 30 m/s

▶ WERKSTÜCKQUERSCHNITTE

Modell		max. Querschnitt	min. Querschnitt ^{*)}	Ø Sägeblatt
Rapid 25	mm	350x25	80x12	550
Rapid 50	mm	250x50	65x12	550
Rapid 75	mm	170x75	55x12	400
Rapid 80	mm	350x80	100x12	550
Rapid 130	mm	280x130	30x12	550
Rapid 140	mm	190x140	30x12	550

*) bei Reduzierung der angegebenen Maximalbreite ist die minimale Breite 30 mm

0411

Irrtum und Änderungen vorbehalten.

PAUL-Info B 120.19/24

